

Nakrętka M14 ; Nut  
Podkł. spręż. 14,2 ; Spring Washer  
Podkł. okr. Ø38x Ø15x 4 ; Plain Washer

Nakrętka M16 ; Nut  
Podkł. spręż. 16,3 ; Spring Washer  
Podkł. okr. 17 ; Plain Washer

Śruba M20x140-8.8 ; Bolt  
Podkł. okr. Ø70x Ø22x 4 ; Plain Washer

Nakrętka M12 ; Nut  
Podkł. spręż. 12,2 ; Spring Washer  
Podkł. okr. 13 ; Plain Washer

Nakrętka M20 ; Nut  
Podkł. spręż. 20,3 ; Spring Washer  
Podkł. okr. 21 ; Plain Washer  
Podkł. okr. Ø50x Ø22x 4 ; Plain Washer

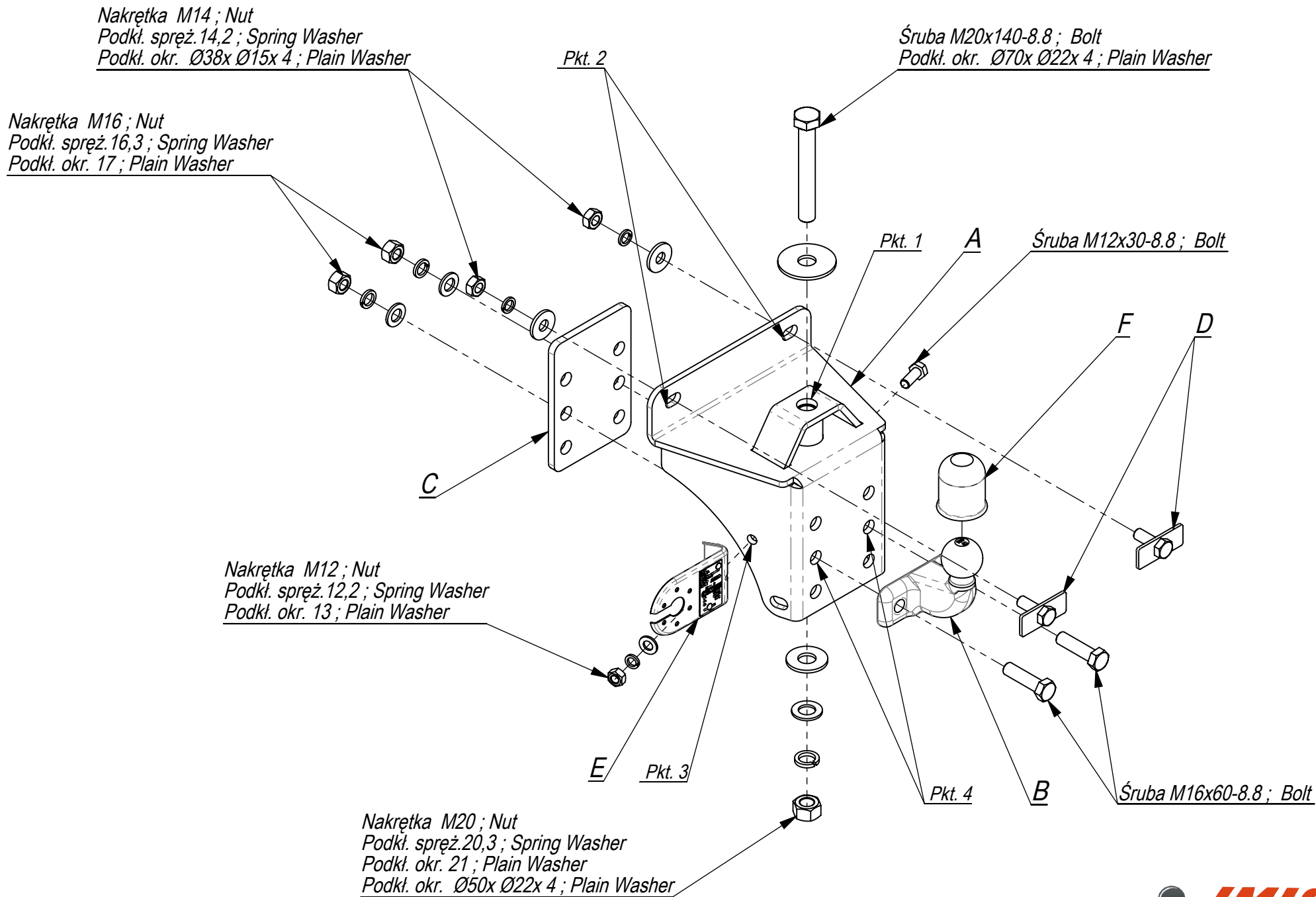

Nr katalogowy  
AM/110

Marka  
Wspornik kuli Dodge RAM 1500 od 2015-2016



96-111 Kowiesy, Chojnata 23 A  
tel. +48 46 831 73 31

Gniazdo 7-biegunowe 12V  
z ruchomymi bolcami  
Symbol SWW 1135-812

Oznaczenie zacisku	Zacisk do łączenia przewodów	Kolory
31	do masy pojazdu	Biały , white
L	do świateł kierunku jazdy lewych	Żółty , yellow
R	do świateł kierunku jazdy prawych	zielony, green
54	do świateł hamowania	czerwony, red
58L	do świateł pozycyjnych lewych	czarny, black
58R	do świateł pozycyjnych prawych	brązowy, brown
+	tylne światła przeciwmgłowe	niebieski , blue







Moment skręcający dla śrub i nakrętek (8.8)			
Torgue settings for nuts and bolts (8.8)			
M8	25 Nm	M12	85 Nm
M10	55 Nm	M14	135 Nm
M16	195 Nm		

### Wspornik kuli Dodge RAM 1500

2015 -2016  
NO CAT. AM/110

### INSTRUKCJA MONTAŻU: FITTING INSTRUCTION:

ZESTAW ŚRUBOWY:  
FASTENING MEANS:

	-M20x140 8.8 1szt -M16x60 8.8 2szt -M12x30 8.8 1szt		- Ø x36 2szt
	-M20 2szt -M16 2szt -M14 2szt -M12 1szt		
	-M20 1szt -M16 2szt -M14 2szt -M12 1szt		
	-M20 1szt -M16 2szt -M12 2szt -M10 2szt		

Odkręcić zderzak.

- Przykręcić hak do belki tylnej samochodu śrubami M14x70 8.8 wykorzystując elementy D (pkt2) oraz śrubą M20x 140-8.8 (pkt1)
- Wszystkie śruby dokręcić z momentem wg tabeli.
- Przykręcić kulę stosując wzmocnienie C śrubami M16x 50 8.8 (pkt4)
- Podłączyć instalację elektryczną.
- Przykręcić blachę gniazda elektrycznego śrubą M12x35 8.8 (pkt3)
- Przykręcić zderzak.

- Unscrew the bumper.
- Screw the towbar to the rear bar of the car with bolts M14x70 8.8 using the elements D (point 2) and with bolt M20x140 8.8 (point 1).
- Tighten all the bolts according to the torque setting- see the table.
- Fix the ball using the reinforcement C with bolts M16x50 8.8 (point 4).
- Connect the electric wires.
- Screw the electric plate with bolt M12x35 8.8 (point 3).
- Screw the bumper.

**Zakład Produkcyjno Handlowo Usługowy**  
**96-111 Kowiesy, Chojnata 23A**  
**tel. (0-46) 831 73 31, fax 831 74 29**  
**www.hakpol.pl**  
**POLAND**

Zaczepek kulowy do samochodu:

**Wspornik kuli Dodge RAM 1500**  
**2015 -2016**

**Nr katalogowy AM/110**

**KARTA GWARANCYJNA**

#### **Warunki gwarancyjne i postępowanie reklamacyjne**

1. Producent zobowiązuje się do wymiany wadliwego wyrobu w okresie 12 miesięcy od daty zakupu lub 24 miesięcy od daty produkcji, w terminie 14-dniowym.
2. Wymianę wadliwego wyrobu dokonuje się w miejscu zakupu lub bezpośrednio u producenta.
3. Nie podlega reklamacji gwarancyjnej zaczepek kulowy, którego uszkodzenie nastąpiło:
  - a) wskutek wypadku,
  - b) wskutek nieprzestrzegania zasad prawidłowej obsługi, eksploatacji, konserwacji podanych w instrukcji.
4. Karta gwarancyjna bez daty sprzedaży, pieczęci sklepu lub warsztatu montującego, nie może służyć jako podstawa do reklamacji.
5. W skutek nie prawidłowego zamontowania zaczepeku.

#### **Przeznaczenie**

Zaczepek kulowy zamontowany do samochodu przeznaczony jest do holowania przyczep towarowych i turystycznych.

#### **Warunki zamontowania**

Zaczepek może być zamontowany i eksploatowany w samochodzie, który posiada właściwy stan techniczny elementów podwozia, poprzez które następuje podłączenie zaczepeku.

Elementy te nie mogą być uszkodzone mechanicznie ani poprzez działanie korozji.

#### **WARUNKI EKSPLOATACJI**

Zaczepek posiada tabliczkę znamionową obowiązującą użytkownika w zakresie prawidłowego i bezpiecznego obciążenia.

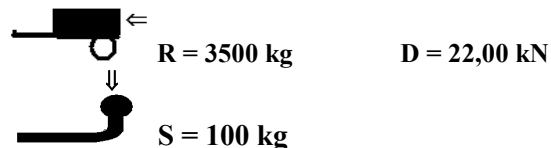

W czasie całej eksploatacji należy poszczególne elementy zaczepeku utrzymywać w należytych stanie technicznym (właściwie dokręcone elementy złączone, całość konstrukcji zabezpieczona przed działaniem korozji).

Przyczepa musi być połączona z zaczepekiem kulowym dodatkowym złączem o odpowiedniej wytrzymałości (łańcuch, linka z zapięciem).

#### **UWAGA**

Uszkodzenia mechaniczne zaczepeku kulowego np. w wyniku najechania, zaczepekania przeszkodę, wykluczają dalszą eksploatację zaczepeku.

Uszkodzony zaczepek kulowy nie może być naprawiany.

Sprawdzić śruby mocujące zaczepek kulowy po około 1000 km przebiegu eksploatacji.

Nacisk pionowy na kulę zaczepeku nie może przekroczyć 100 kg.

#### **Po zamontowaniu zaczepeku kulowego należy dokonać przeglądu na stacji diagnostycznej!**

data sprzedaży.....

nr rej poj .....

Data produkcji.....-.....  
m-c rok.

.....  
pieczęć sprzedawcy.

**E20 55R-11**