

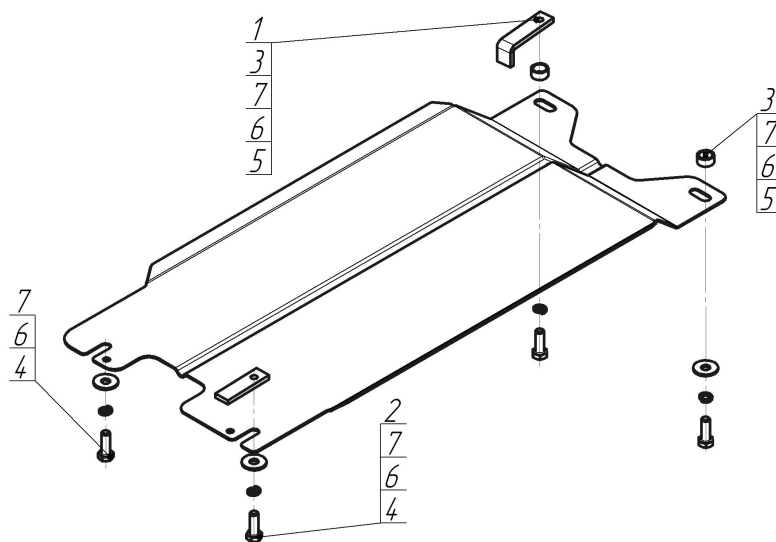









Марка	Модель	Объем	Год выпуска
Ford	Ranger	2.2, 3.2	2011-н.в.



Комплект крепежа

1		ПЗ 79x20x6 A60 M10	1 шт	5		Болт DIN 933 – 8.8 10x035	2 шт
2		ПР 70x20x6 A15 M10	1 шт	6		Шайба Гровера DIN 127 M10	4 шт
3		Проставка 10	2 шт	7		Шайба кузов. DIN 9021 M 10 *200*	4 шт
4		Болт DIN 933 – 8.8 10x030	2 шт				

Автомобиль без защиты

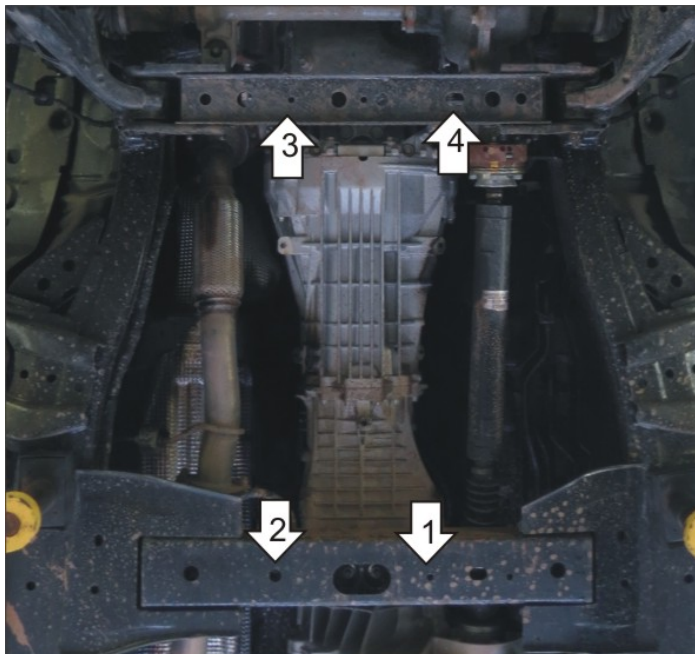

Автомобиль с защитой

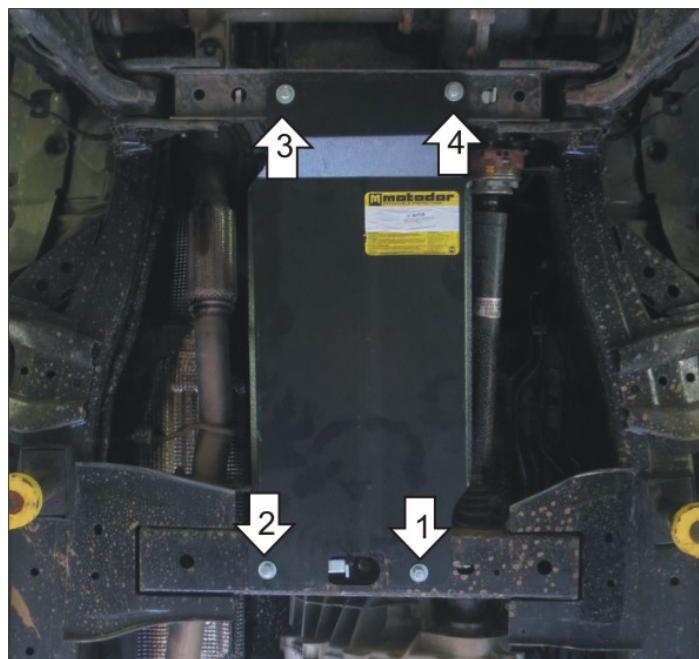

Порядок установки

1. В штатное резьбовое отверстие в раме автомобиля установить левую заднюю точку защиты при помощи Болта М10х30 с Шайбой 10 и Гр. Шайбой 10.
2. В отверстие в поперечине рамы установить ПР70х20х6 М10 и прикрепить к ней правую заднюю точку крепления защиты при помощи Болта М10х30 с Шайбой 10 и Гр. Шайбой 10.
3. В штатное резьбовое отверстие в раме автомобиля установить правую переднюю точку крепления защиты при помощи Проставки 10, Болта М10х35 с Шайбой 10 и Гр. Шайбой 10.
4. В отверстие в поперечине рамы установить ПЗ 79х20х6 М10 и прикрепить к ней левую переднюю точку крепления защиты при помощи Проставки 10, Болта М10х35 с Шайбой 10 и Гр. Шайбой 10. Затянуть весь крепеж.

Компания оставляет за собой право вносить изменения в конструкцию и комплектацию продукции.
Появились вопросы по установке? Заходите на сайт: motodax.pro или звоните! 8-800-333-01-47

Версия инструкции от 25.01.2017 13:57:19