

Защищаемые агрегаты: Двигатель, Коробка переключения передач

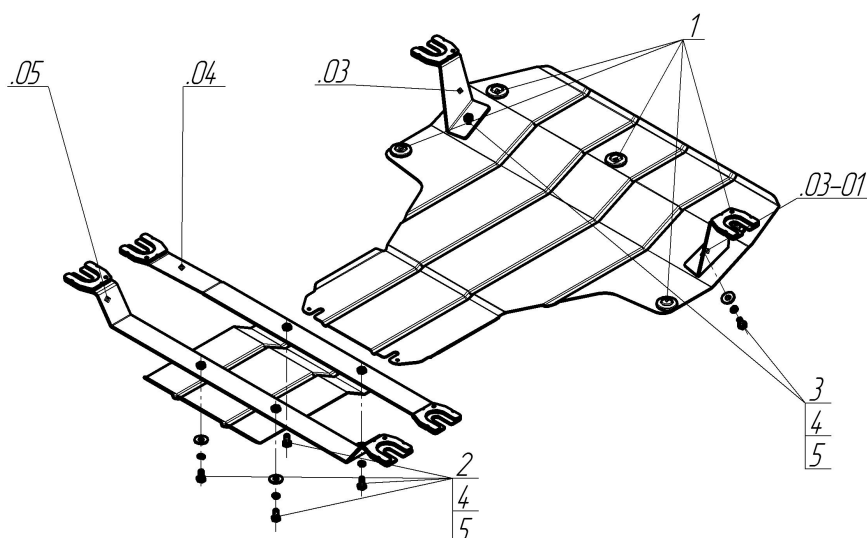







Материал защиты: 2 мм, Сталь



Марка	Модель	Объем	Год выпуска	Марка	Модель	Объем	Год выпуска
Mercedes-benz	V-class	2.2	2014-н.в.	Mercedes-benz	Vito	2.2	2014-н.в.



### Комплект крепежа

03		Балка		1		Демпфер	5 шт
03-01		Балка		2		Болт DIN 933 – 8.8 10x020	6 шт
04		Балка		3		Шайба Гровера DIN 127 M10	6 шт
05		Балка		4		Шайба кузов. DIN 9021 M 10 *200*	6 шт

## Автомобиль без защиты

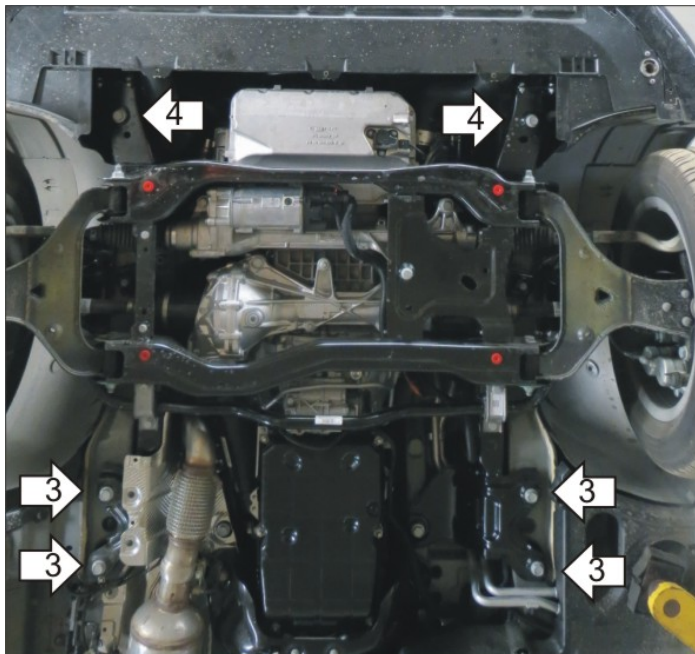

## Автомобиль с защитой

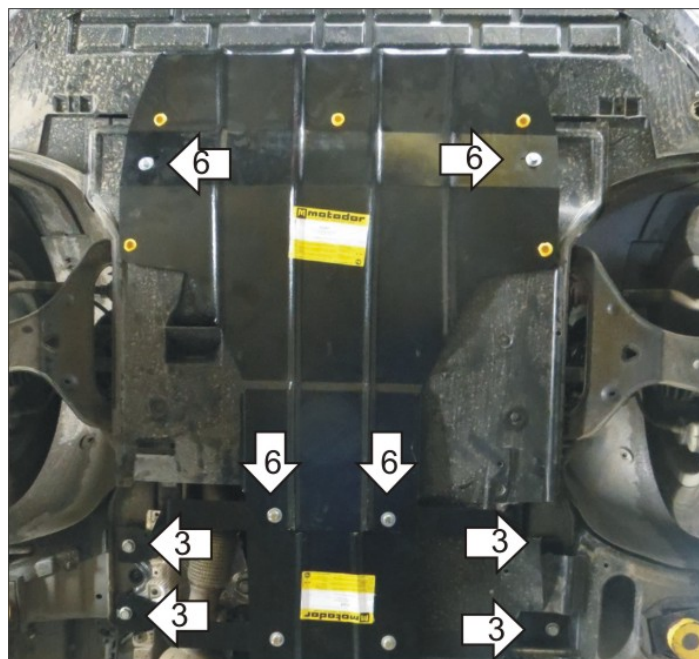

## Порядок установки

1. Снять штатный пыльник.
2. Установить демпферы (5 шт.) в отверстия щита.
3. Установить балки под штатные болты крепления кузова
4. Установить кронштейны в лонжероны под штатные болты
5. Подрезать пыльник
6. Установить щиты сверху на ранее закрепленные балки и кронштейны при помощи болтов M10x30

Компания оставляет за собой право вносить изменения в конструкцию и комплектацию продукции.  
Появились вопросы по установке? Заходите на сайт: [motodor.pro](http://motodor.pro) или звоните! 8-800-333-01-47

Версия инструкции от 25.01.2017 13:41:02