

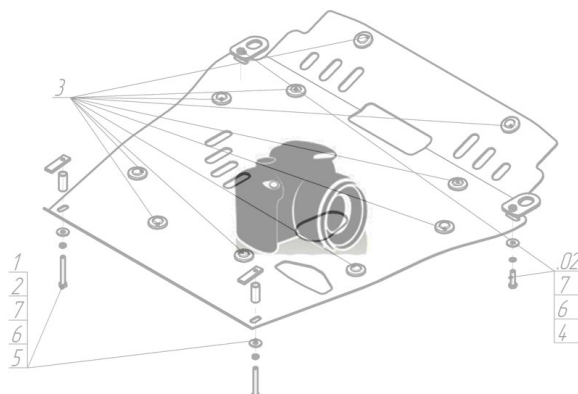











Марка	Модель	Объем	Год выпуска
BMW	3 (e90)	3.0	2008-2011

Изображение отсутствует



Комплект крепежа

1		ПР 50x20x6 M8	2 шт	5		Шайба кузов. DIN 9021 M 08 *200*	6 шт
2		ПУ 60x14x6 A20 B10 M8	2 шт	6		Болт DIN 933 – 8.8 10x020	2 шт
3		Болт DIN 933 – 8.8 08x020	4 шт	7		Шайба Гровера DIN 127 M10	2 шт
3		Болт DIN 933 – 8.8 08x030	2 шт	8		Шайба кузов. DIN 9021 M 10 *200*	2 шт
4		Шайба Гровера DIN 127 M08	6 шт				

Автомобиль без защиты

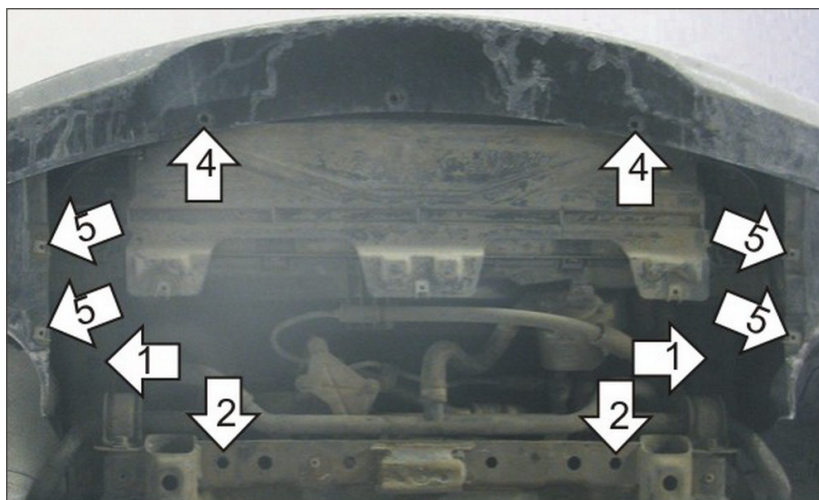

Автомобиль с защитой

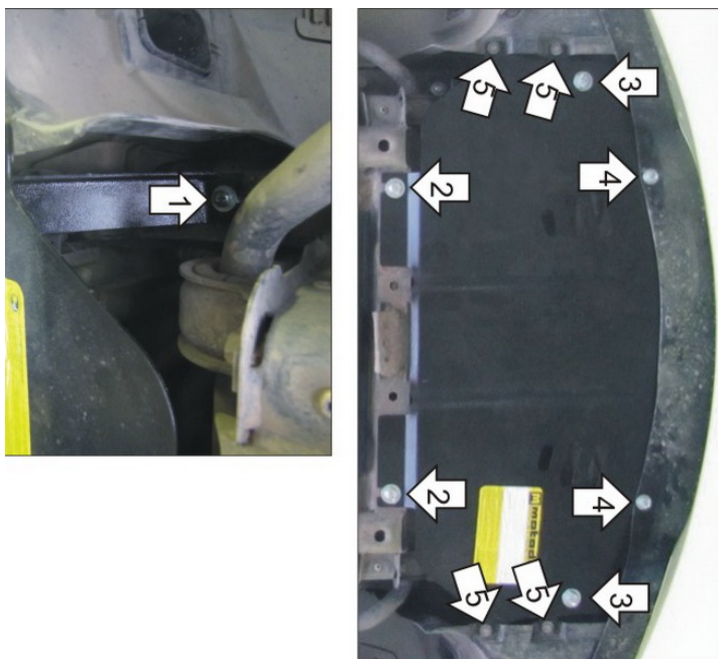

Порядок установки

1. Снять штатный пыльник радиатора. Установить на лонжероны автомобиля Кронштейны при помощи ПУ 60x14x6 M8, Болтов M8x20, Шайб 8 и Гроверов 8.
2. Установить в отверстия подрамника задние точки защиты при помощи ПР 50x20x6 M8, Болтов M8x30, Шайб 8 и Гроверов 8.
3. Установить на ранее установленные Кронштейны средние точки защиты при помощи Болтов M10x20, Шайб 10 и Гроверов 10.
4. Закрепить бампер к передним точкам защиты при помощи Болтов M8x20, Шайб 8 и Гроверов 8.
5. Установить боковые точки защиты на штатные резьбовые отверстия, используя штатный крепеж.

Компания оставляет за собой право вносить изменения в конструкцию и комплектацию продукции.
Появились вопросы по установке? Заходите на сайт: motodor.pro или звоните! 8-800-333-01-47

Версия инструкции от 25.01.2017 13:56:57