

P10 - 4ks

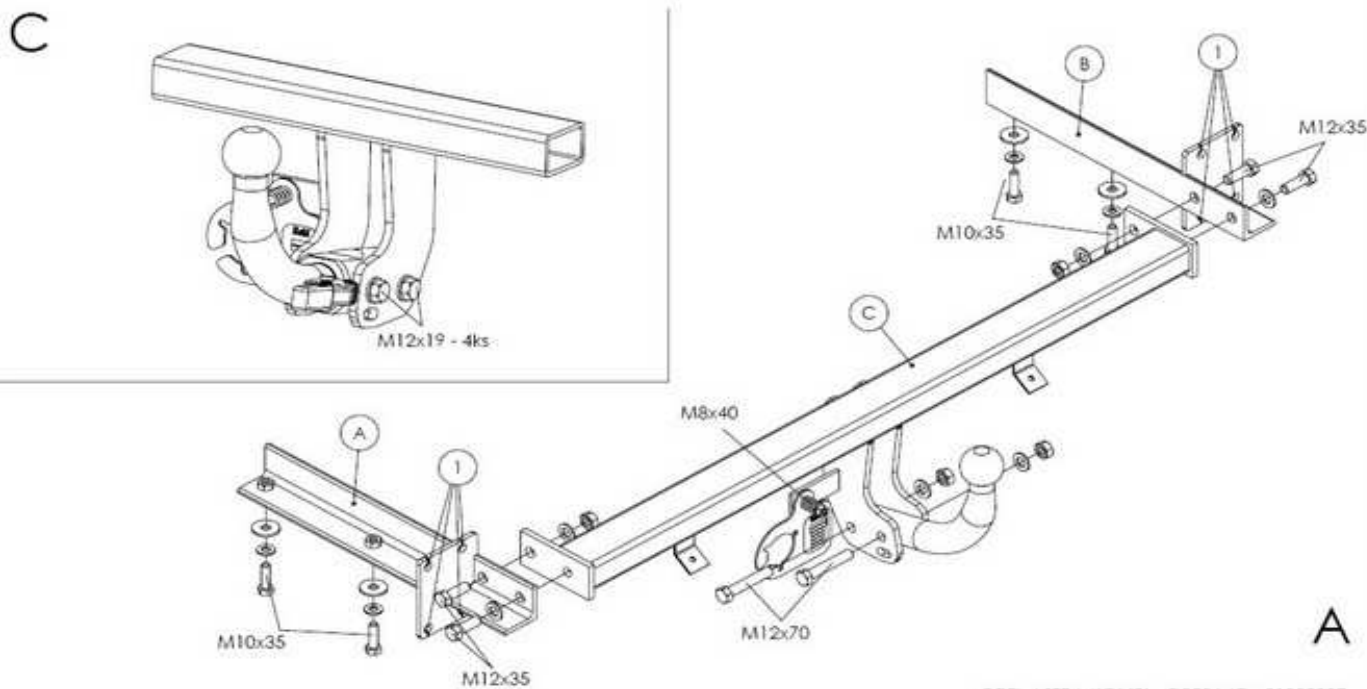

PP8 - 1ks
PP10 - 4ks
PP12 - 6ks



OPEL ASTRA KOMBI - O050A/C - 01082007

NÁVOD NA MONTÁŽ:

O0505

1. Skontrolujte dodané diely podľa zoznamu. Z dosadacích plôch odstráňte ochranný nástriek, ak je to potrebné. 2. Demontujte zadné svetlá, zadný plastový nárazník a kovovú výstuž nárazníka. 3. Ťažné zariadenie montujte po častiach podľa obrázka. Najprv k pozdĺžnym nosníkom priskrutkujte zľahka postranné konzoly A, B, na ktoré následne prichytíte rám C. V bodoch „1“ použite 8ks pôvodných matic M8. Všetky skrutkové spoje následne dotiahnite momentom podľa tabuľky. 4. Elektroinštaláciu zapojte podľa návodu. 5. Skontrolujte správnosť pripojenia elektroinštalácie. 6. Demontujte spojovaciu guľu. 7. Namontujte späť zadný plastový nárazník bez kovovej výstuhy, ktorú nahrádza rám ťažného zariadenia. 8. Prevedte spätnú montáž ďalších demontovaných častí. 9. Namontujte spojovaciu guľu. Dotiahnite skrutkové spoje spojovacej guľe (držača spojovacej guľe) momentom podľa tabuľky.

FITTING INSTRUCTIONS:

1. Check out the delivery (look in the bordereau). Adjust the cover feed, if it is needed. 2. Remove the rear lights, the rear plastic bumper and the metal bumper reinforcement. 3. Install the tow-bar in parts as shown in the picture. First, screw the A, B side consoles freely onto the longitudinal bars and then join the C frame to these consoles. Use the 8 original nuts M8 in the points „1“. Torque the screw connections as shown in the table. 4. Connect the electrical installation as described in the instructions for use. 5. Make sure the electrical installation is properly connected. 6. Remove the linkage ball. 7. Replace the rear plastic bumper without the metal reinforcement, which will be replaced by the tow-bar frame. 8. Reassemble any removed parts. 9. Fit the linkage ball. Make sure the screws of the linkage ball (holder of the linkage ball) are tightened to the torque shown in the table.

DÔLEŽITÉ UPOZORNENIA:

- V miestach stykových plôch sa musí odstrániť pružná ochrana karosérie vozidla.
- Vítané otvory treba ošetriť antikoroúznou hmotou.
- Použite len dodaný spojovací materiál v predpísanej triede kvality.
- Elektrické zariadenie sa namontuje podľa podmienok prevádzky cestných vozidiel na pozemných komunikáciách.
- Údaj S o maximálnom zvislom zaťažení na guľu je uvedený na výrobnom štítku ťažného zariadenia.
- Na ťažnom zariadení nie je možné nič upravovať ani meniť.
- Pred ukončením montáže je nutné prekontrolovať všetky spoje podľa tabuľky ťahovacích momentov!
- V prípade akýchkoľvek nejasností je nutné obrátiť sa na výrobcu ťažného zariadenia.
- Výrobca nenesie zodpovednosť za škody spôsobené nesprávnym použitím výrobku.

IMPORTANT ATTENTIONS:

- Remove insulating material on a car body in grips and joints of a coupling device with a car body.
- Put the anticorrosive substance on the drilled holes.
- Use supplied mechanical strength jointing material.
- Wiring of a coupling device must be up to a standard and car maker requirements.
- Statement S about the maximum vertical ball downtake is printed on the tow bar label.
- On the tow bar is no modification possible
- Check all the joints, look in the table of the spining moments, before finishing the montage!
- Contact the tow bar marker with any questions.
- The manufacturer is not responsible for the damages caused by wrong using on the product.

Tabuľka ťahovacích momentov skrutkových spojov pevnosti 8.8 / Table of specified torque and hardness settings 8.8

M6 - 9,5Nm, **M8** - 23Nm, **M10** - 46Nm, **M10x1,25** - 49Nm, **M12** - 79Nm, **M12x1,25** - 87Nm, **M12x1,5** - 83Nm, **M14** - 125Nm, **M16** - 195Nm